

## TAWピントルチェン用スプロケット

TAWピントルチェン用スプロケットは、ダクタイル鋳鉄 (FCD600) で製作され十分な強度と耐久性をもっています。また、歯先部には硬化処理が施されていますので耐摩耗性を有しています。

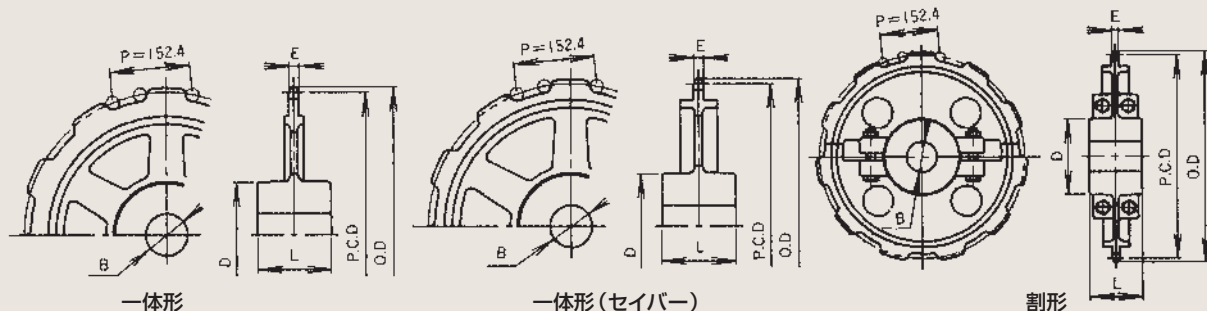

チェン番号	歯数 N	ピッチ円 直径 P.C.D. (mm)	外径 O.D. (mm)	形 式	軸穴径B (mm)		ボ ス (mm)		歯幅E (mm)	質量 (kg)
					下 穴	最 大	径 D	幅 L		
730TAW	11	540.9	568	一体形	100	125	200	140	29	60
	11	540.9	568	一体形 (セイバー)	100	125	200	140	29	66
	11	540.9	568	割形 (セイバー)	100	125	200	140	29	80
730TAWN	11	540.9	568	一体形 (セイバー)	100	125	200	140	29	67
	11	540.9	568	割形 (セイバー)	100	125	200	140	29	81
S730TAW	11	540.9	570	一体形	100	150	230	130	35	75
	11	540.9	570	一体形 (セイバー)	100	150	230	130	35	84
	11	540.9	570	割形 (セイバー)	100	150	230	130	35	94