

水処理装置用チェン

HPS形プラスチックチェン

HPS形プラスチックチェンは、従来の金属製チェンの種々のノウハウをベースにし、エンジニアリングプラスチックを用い開発した汚泥かき寄せ機専用のチェンです。従来の金属製と比較してエンジニアリングプラスチックの効果で、軽量・耐食性に優れた特長を持っています。また取扱いも容易です。樹脂製スプロケットと合わせて用いることにより、耐摩耗性が更に向上します。

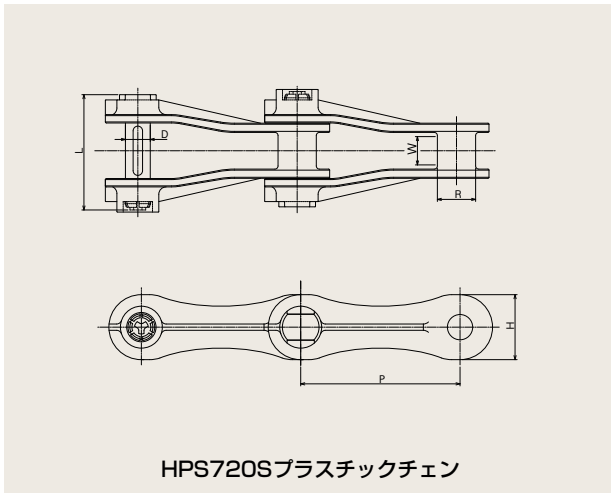

HPS720Sプラスチックチェン

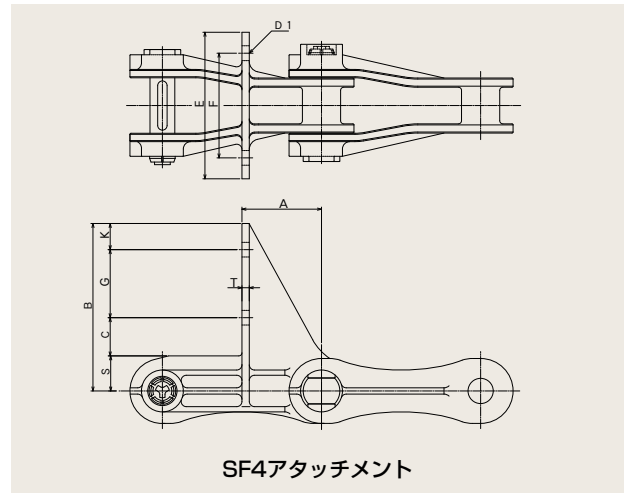

SF4アタッチメント

HPS720Sプラスチックチェン

チェン番号	ピッチ P (mm)	バレル径 R (mm)	スプロケット 歯幅 W (mm)	ピン		高さ H (mm)	平均引張強さ (平均破断強度)		保証引張強さ (保証破断強度)		質量 (kg/m)
				径 D (mm)	長さ L (mm)		(kN)	(kgf)	(kN)	(kgf)	
HPS720S	152.4	36.5	27	23.5	110	62	29.4	3000	24.5	2500	2.22

SF4アタッチメント

チェン番号	寸法(mm)										1個当り 付加質量 (kg)
	A	B	C	D ₁	E	F	G	K	S	T	
HPS720S	76	160	36.5	14	140	100	65	25	33.5	7	0.28

※プラスチックチェン用ピン抜き治具もあります。