

Sローラ形

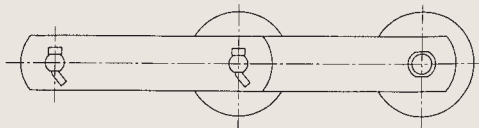
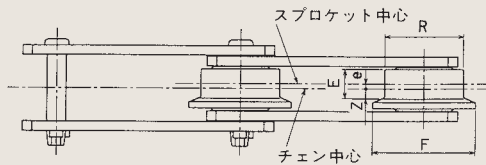

Fローラ形

HSC形スチールチェン

チェン 番号	ピッチ P (mm)	ローラ径 R (mm)				内リンク 内幅 W (mm)	ピン			リンクプレート		平均引張強さ (平均破断強度)		保証引張強さ (保証破断強度)		質量 (kg/m)			
		ブシュド	Sローラ	Fローラ	Rローラ		径 D (mm)	長さ			高さ H (mm)	厚さ T (mm)	(kN)	(kgf)	(kN)	(kgf)	B,S	F	R
								L (mm)	L ₁ (mm)	L ₂ (mm)									
HSC15215	152.4	25.4	25.4	50.8	50.8	30.2	11.05	69.4	31.2	38.2	38.1	6.3	147	15000	132	13500	5.5	7.9	7.5
HSC15219	152.4	29.0	29.0	50.8	50.8	30.2	14.18	73.3	32.8	40.5	38.1	6.3	216	22000	196	20000	5.8	8.2	7.7
HSC15228	152.4	34.9	34.9	65.0	65.0	37.1	15.8	87.5	40.0	47.5	44.5	7.9	275	28000	250	25500	9.1	13.3	13.1
HSC15235	152.4	39.7	39.7	70.0	70.0	37.1	18.94	97.1	44.3	52.8	50.8	9.5	373	38000	343	35000	12.6	17.3	16.4
HSC15248	152.4	44.5	44.5	80.0	80.0	57.2	22.11	119.6	55.4	64.2	63.5	9.5	510	52000	460	47000	18.0	28.3	27.3

HSC形スチールチェン (Fローラ形)

チェン番号	寸法 (mm)				
	R	E	e	F	Z
HSC15215	50.8	20	3	65	7
HSC15219	50.8	20	3	65	7
HSC15228	65.0	24	4	85	8
HSC15235	70.0	25	3.5	85	9
HSC15248	80.0	38	6	95	13

HSC形スチールチェーン用アタッチメント

T-1アタッチメント

レーキ反転式自動除塵機用アタッチメントです。

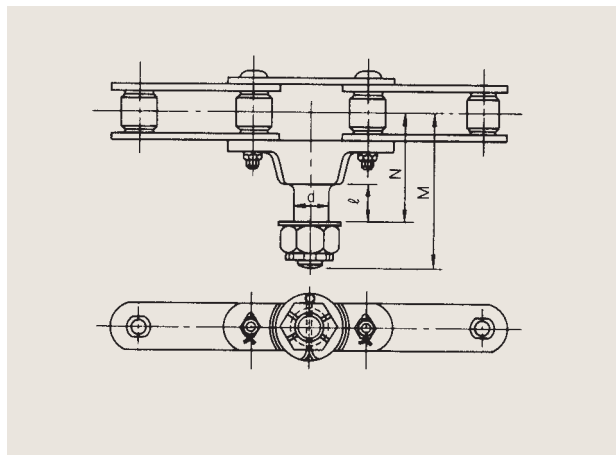

チェン番号	寸法(mm)				1個当り 付加質量(kg)
	d	φ	M	N	
HSC15215	25	30	102	80	1.2
HSC15219	30	35	108	85	1.4
HSC15228	40	44	149	122	2.8
HSC15235	40	44	151	124	3.4
HSC15248	50	50	184	145	4.5

A-2アタッチメント

沈砂搬出機用レーキ固定式自動除塵機用のアタッチメントです。

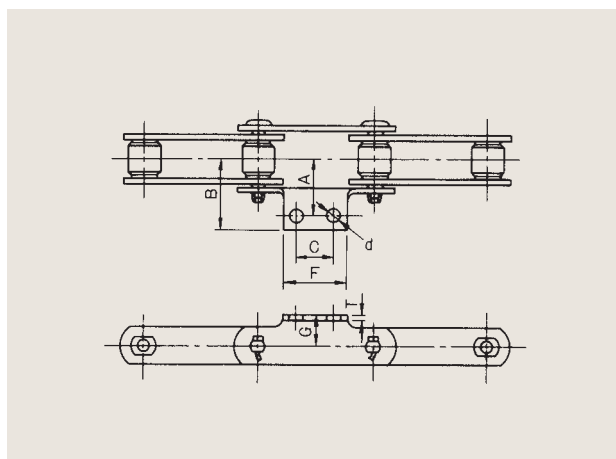

チェン番号	寸法(mm)							1個当り 付加質量(kg)
	A	B	C	d	F	G	T	
HSC15215	50	66	60	14	90	32	6.3	0.25
HSC15219	50	66	60	14	90	32	6.3	0.25
HSC15228	60	81	60	18	100	38	7.9	0.40
HSC15235	65	86	60	18	100	45	9.5	0.55
HSC15248	80	105	60	18	100	55	9.5	0.65

ご注意

・カタログ寸法以外の特殊寸法の場合はご相談ください。

D-22アタッチメント

沈砂かき揚げ機のバケットを簡単に取り付けられるアタッチメントです。

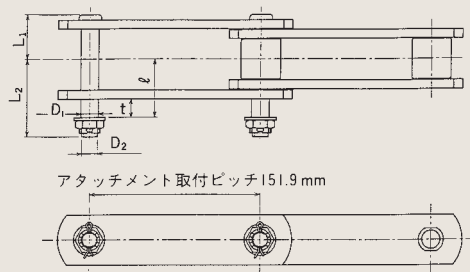

注) HSC15235アタッチメント取付ピッチは151.8mmとなります。

チェン番号	寸法(mm)						1個当り 付加質量(kg)
	L1	L2	D1	D2	ℓ	t	
HSC15219	32.8	59	13.5	M12	44.3	16	0.12
HSC15228	40.0	68	15.5	M14	51.1	16	0.13
HSC15235	44.5	74	18.0	M16	54.4	16	0.19
HSC15248	55.4	85.4	18.0	M16	64.4	16	0.25

スチールチェン用スプロケット

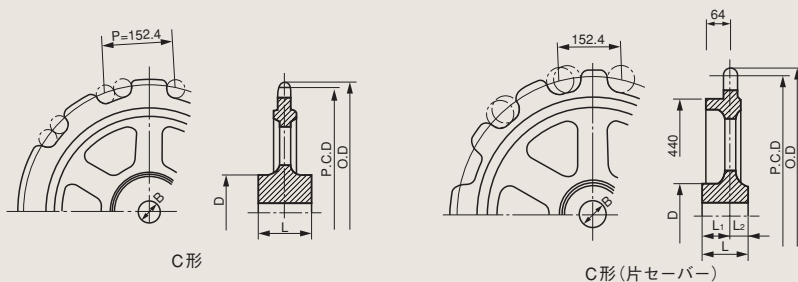

チェン番号	歯数	ピッチ円直径 P.C.D.(mm)	外形 O.D.(mm)	材質	片セーバー	軸穴(mm)		ボス(mm)			質量 (kg)	
						下穴	最大	径D	幅L1	幅L2		幅L
HSC15228-B、S	11	540.9	565	FCD600	C形セーバー有	70	125	200	80	40	140	71
		540.9	565									65
HSC15235-B、S	11	540.9	569	FCD600	C形セーバー有	70	125	200	80	40	140	71
		540.9	569									66
HSS15225-B	11	540.9	562	SCS2	C形セーバー有	70	125	200	80	40	140	67
		540.9	562									62
		540.9	562	FCD600	C形セーバー有	70	125	200	80	40	140	69
		540.9	562									63
HSS15235-B	11	540.9	566	SCS2	C形セーバー有	70	125	200	80	40	140	70
		540.9	566									65
		540.9	566	FCD600	C形セーバー有	70	125	200	80	40	140	74
		540.9	566									68

ご注意

・カタログ寸法以外の特殊寸法の場合はご相談ください。