

HSS形ステンレスチェーン

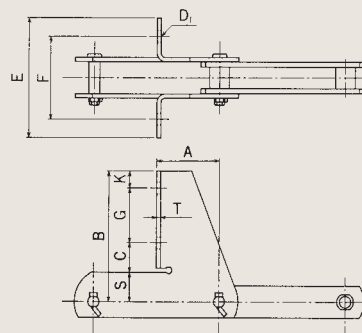

SF4アタッチメント

HSS形ステンレスチェーン

チェーン番号	ピッチ P (mm)	プッシュ径 R (mm)	内リンク内幅 W (mm)	ピン			ピンリンク		プッシュリンク		平均引張強さ (平均破断強度)		保証引張強さ (保証破断強度)		質量 (kg/m)	
				径 D (mm)	長さ		高さ H ₁ (mm)	厚さ T ₁ (mm)	高さ H ₂ (mm)	厚さ T ₂ (mm)	(kN)	(kgf)	(kN)	(kgf)		
					L (mm)	L ₁ (mm)										L ₂ (mm)
HSS15215-B	152.4	24	26	13.5	62	28.8	33.2	36	5	38	6	147	15000	137	14000	4.6
HSS15219-B	152.4	26	30	14.5	72	32.5	39.5	38	6	44	6	186	19000	172	17500	5.7
HSS15219-B特*	152.4	30	30	14.5	72	32.5	39.5	38	6	44	6	186	19000	172	17500	6.0

※東京都仕様

SF4アタッチメント

チェーン番号	寸法 (mm)										1個当り付加質量 (kg)	備考
	A	B	C	D ₁	E	F	G	K	S	T		
HSS15215	76	155	35	14	145	100	65	20	35	5	1.5	標準*
	76	140	38	14	145	100	60	20	22	5	0.8	720相当
	76	155	40	14	145	100	75	17.5	22.5	5	1.0	730相当
	76	155	40	14	145	112	60	32.5	22.5	5	1.0	S730相当
HSS15219	76	155	32	14	140	100	65	20	38	6	1.6	標準*
	76	140	38	14	140	100	60	20	22	6	1.1	720相当
	76	155	40	14	140	100	75	17.5	22.5	6	1.2	730相当
	76	142.5	40	14	150	112	60	20	22.5	6	1.1	S730相当

※標準タイプ推奨

ご注意

・ピントルチェーンから、ステンレスチェーンに変更される時は、アタッチメントの寸法にご注意ください。