

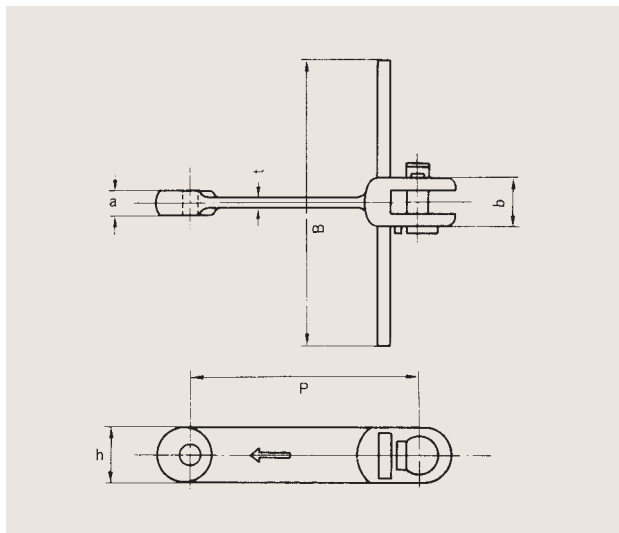

T形アタッチメント



注) 進行方向は矢印の方向でご使用ください。

チェン 番号	ピッチ P (mm)	チェン寸法 (mm)				アタッチメント 寸法 B (mm)	平均引張強さ		質量 (kg/m)	アタッチメント 1リンク当たり 付加質量 (kg)
		a	b	h	t		(kN)	(kgf)		
FT05125	120	10	21	26	6	125	49.0	5000	1.93	0.15
FT05150						150				0.16
FT05190						190				0.2
FT10125	150	15	32	34	8	125	98.1	10000	3.67	0.26
FT10150						150				0.31
FT10190						190				0.36
FT10240						240				0.47
FT10290						290				0.59
FT10340						340				0.9
FT15290	150	18	37	40	10	290	196	20000	5.6	0.7
FT20340	150	20	41	46	11	340	294	30000	7.6	1.26
FT20410						410				1.52
FT30410	200	20	41	46	12	410	392	40000	7.1	2.0
FT30480						480				2.4
FT40480	200	22	45	52	12	480	471	48000	9.0	2.7
FT40570						570				3.3
FT50570	200	26	54	54	14	570	569	58000	11.5	4.0
FT100690	260	39	90	90	20	690	981	100000	38.1	8.1

注) 1.特殊アタッチメントも製作致します。

2.チェン本体材質FT10～20は炭素鋼生材です。FT30以降は強靱鋼焼入れ品です。