

700クラスピントルチェン

700クラスピントルチェンはアスファルトプラントなどで砂、砂利運搬のバケットエレベータに適したチェンで激しい摩耗に耐え得る性能を示します。

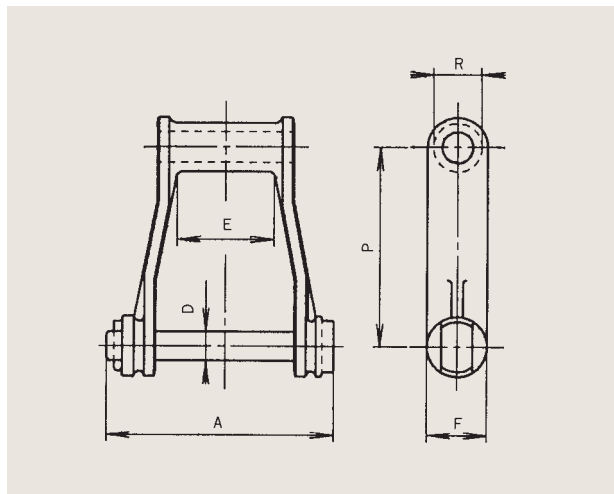

チェン 番号	ピッチP		寸法(mm)					一連の 個数	平均引張強さ		最大許容張力		質量(kg)	
	(mm)	(in)	A	D	R	E	F		(kN)	(kgf)	(kN)	(kgf)	1連	1m
710	119.89	4.720	135.0	17.5	29.0	60	36.0	25	123	12500	15.6	1600	27.51	9.17

K-2アタッチメント

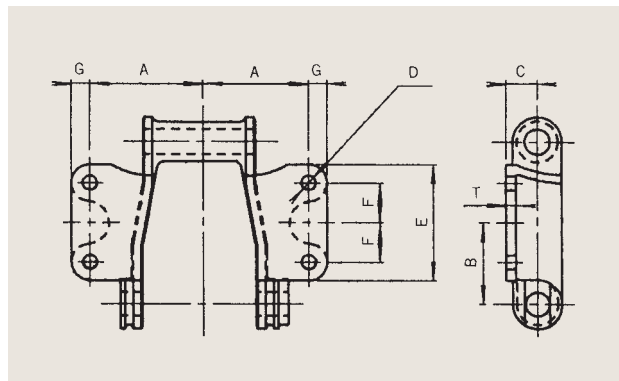

チェン 番号	寸法(mm)								質量 (kg/ リンク)
	A	B	C	D	E	F	G	T	
710	80	60	23	10.5	85	29	13.5	7.5	1.60